

INSPIRON™

セットアップガイド

DELL™
YOURS IS HERE



INSPIRON™

セットアップガイド

モデル P06S シリーズ

タイプ P06S001

メモ、注意、警告

-  **メモ**：コンピュータを使いやすくするための重要な情報を説明しています。
-  **注意**：ハードウェアの損傷またはデータの損失の可能性があることを示し、問題を回避する方法を説明しています。
-  **警告**：警告とは、物的損害、けが、または死亡の原因となる可能性があることを示します。

この文書の情報は、事前の通知なく変更されることがあります。

© 2009 すべての著作権は Dell Inc. にあります。

Dell Inc. の書面による許可のない複製は、いかなる形態においても厳重に禁じられています。

本書に使用されている商標：Dell、DELL ロゴ、Inspiron、YOURS IS HERE、および DellConnect は Dell Inc. の商標です。Intel および Pentium は米国その他の国における Intel Corporation の登録商標です。Core は米国その他の国における Intel Corporation の商標です。Microsoft および Windows は米国その他の国における Microsoft Corporation の商標または登録商標です。Blu-ray Disc は Blu-ray Disc Association の商標です。Bluetooth は Bluetooth SIG, Inc. が所有する登録商標で、Dell が使用権を所有します。

この文書では、上記記載以外の商標および会社名が使用されている場合があります。これらの商標や会社名は、一切 Dell Inc. に所属するものではありません。

目次

Inspiron ラップトップのセットアップ	5	Inspiron ラップトップの使用	16
コンピュータをセットアップする前に	5	右側面の機能	16
AC アダプタを接続する	6	左側面の機能	18
ネットワークケーブルを接続する (オプション)	7	前面の機能	20
電源ボタンを押す	8	コンピュータベースおよびキーボードの機能	22
Microsoft Windows をセットアップする	9	マルチメディアコントロールキー	25
加入者識別モジュール (SIM) を取り付ける (オプション)	10	ディスプレイの機能	27
ワイヤレスを有効または無効にする (オプション)	12	デル拡張バッテリー駆動時間	29
インターネットへの接続 (オプション)	14	バッテリーの取り外しおよび取り付け	29
		ソフトウェアの機能	32
		Dell Dock	35
		問題の解決	37
		ビープコード	37
		ネットワークの問題	38

目次

電源の問題	39	困ったときは	60
メモリの問題	40	テクニカルサポートとカスタマー サービス	61
フリーズおよびソフトウェアの 問題	41	DellConnect™	62
サポートツールの使い方	44	オンラインサービス	62
デルサポートセンター	44	24 時間納期案内電話サービス	63
システムメッセージ	45	製品情報	64
ハードウェアに関するトラブル シューティング	48	保証期間中の修理と返品について	64
Dell Diagnostics (診断) プロ グラム	48	お問い合わせになる前に	66
お使用のオペレーティングシステ ムの復元	53	デルへのお問い合わせ	67
システムの復元	54	詳細情報およびリソースの参照	69
Dell Factory Image Restore (デル 出荷時のイメージの復元)	55	基本仕様	72
オペレーティングシステムの再イ ンストール	58	付録	78
		Macrovision 製品通知	78
		NOM またはメキシコの公式規格の 情報 (メキシコのみ)	79
		索引	80

Inspiron ラップトップのセットアップ

本項では、Inspiron ラップトップのセットアップについて説明します。

コンピュータをセットアップする前に

コンピュータを設置する際には、電源に接続しやすく、十分な換気が行われるように空間を確保し、平らな場所に置いてください。

コンピュータ周辺の空気の流れが悪くなると、Inspiron ラップトップがオーバーヒートするおそれがあります。オーバーヒートを防ぐには、コンピュータの背面に 10.2 cm 以上、コンピュータの側面に 5.1 cm 以上の空間を確保してください。電源をオンにした状態で、収納棚や引き出しなどの密閉された場所には絶対に入れないでください。

 **警告：**通気孔を塞いだり、物押し込んだり、埃や異物が入ったりすることがないようにしてください。コンピュータ稼働中は、ブリーフケースの中など空気の流れの悪い環境に Dell™ コンピュータを置かないでください。空気の流れが悪いと、コンピュータが破損したり、火災の原因になったりするおそれがあります。コンピュータが熱を持つと、ファンが自動的に動作します。ファンからノイズが聞こえる場合がありますが、これは一般的な現象で、ファンやコンピュータに不具合が発生したわけではありません。

 **注意：**コンピュータの上に重いものや鋭利なものを置くと、コンピュータに修復不可能な損傷を与える恐れがあります。

AC アダプタを接続する

AC アダプタをコンピュータに接続し、コンセントまたはサージプロテクタに差し込みます。

⚠ 警告： AC アダプタは世界各国のコンセントに適合します。ただし、電源コネクタおよび電源タップは国によって異なります。互換性のないケーブルを使用したり、ケーブルを不適切に電源タップまたはコンセントに接続したりすると、火災の原因になったり、コンピュータに修復できない損傷を与えたりするおそれがあります。

📎 メモ： 電源コードをアダプタにしっかりと接続し、電源を入れたときにアダプタのライトが点灯していることを確認します。

📎 メモ： AC アダプタは、コンピュータに付属している Dell 社製のアダプタファミリー PA-2E および PA-12 のみを使用してください。

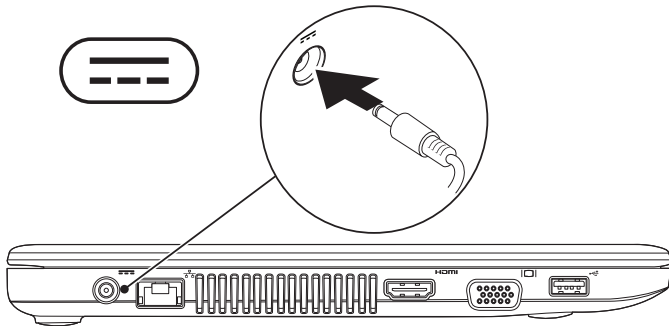

ネットワークケーブルを接続する（オプション）

有線ネットワーク接続を使用するには、ネットワークケーブルの一方の端をコンピュータに接続し、もう一方の端を壁のネットワークジャックに差し込みます。

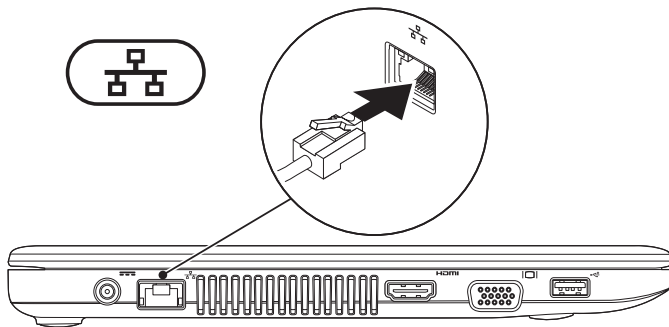

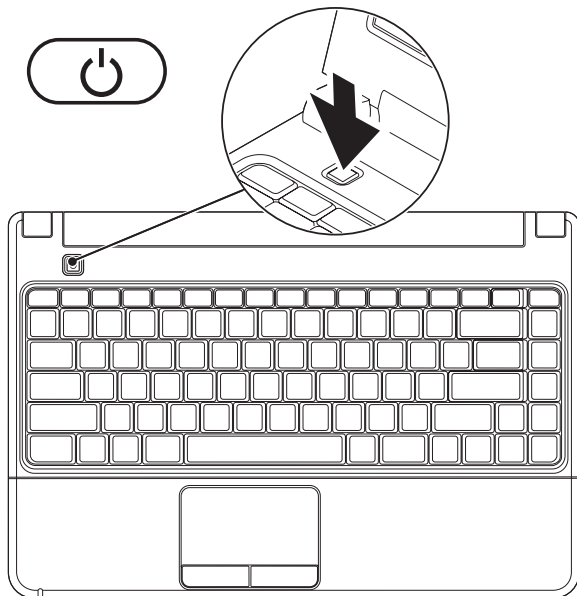

電源ボタンを押す



Microsoft Windows をセットアップする

この Dell コンピュータには Microsoft® Windows® オペレーティングシステムが構成済みです。Windows をはじめて使用するときは、画面の指示に従ってください。この手順は必須であり、完了に時間がかかる場合があります。Windows セットアップの画面では、ライセンス契約への同意、オプションの設定、インターネット接続のセットアップなどの手順が示されます。

 **注意：**オペレーティングシステムのセットアッププロセスは中断しないでください。中断するとコンピュータを使用できなくなり、オペレーティングシステムの再インストールが必要になることがあります。

 **メモ：**コンピュータを最適なパフォーマンスでご使用いただくためには、お使いのコンピュータ用の最新の BIOS およびドライバを support.jp.dell.com からダウンロードしてインストールすることをお勧めします。

加入者識別モジュール（SIM）を取り付ける（オプション）

 **メモ：** EVDO カードを使用してインターネットにアクセスする場合、加入者識別モジュール（SIM）を取り付ける必要はありません。

SIM をコンピュータに取り付けると、インターネットに接続できるようになります。インターネットにアクセスするには、お客様がご利用の携帯電話会社のサービスエリア内に所在する必要があります。

SIM を取り付けるには、次の手順を実行します。

1. コンピュータの電源を切ります。
2. バッテリーを取り外します（29 ページの「バッテリーの取り外しおよび取り付け」を参照）。
3. バッテリーベイにある SIM スロットに SIM を挿入します。
4. バッテリーを取り付けます（29 ページの「バッテリーの取り外しおよび取り付け」を参照）。
5. コンピュータの電源を入れます。

- 1 バッテリベイ
- 2 SIM スロット
- 3 SIM

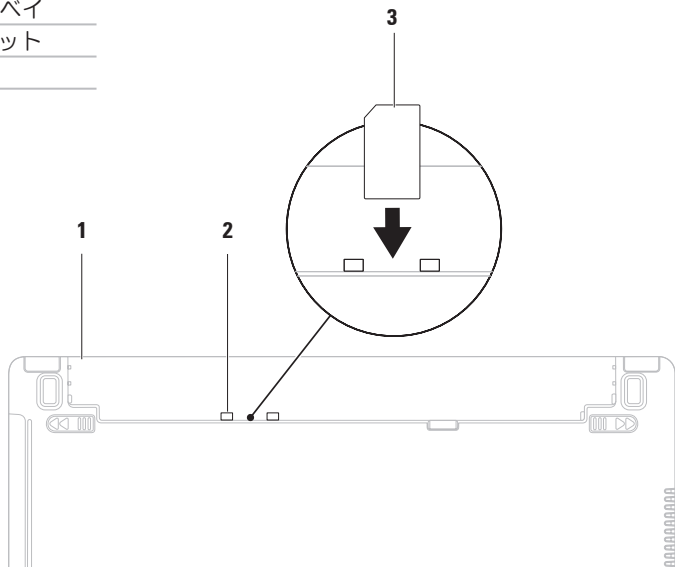

ワイヤレスを有効または無効にする（オプション）

ワイヤレスを有効または無効にするには、キーボードの  キーを押すか Fn + F2 キーを押します。画面にワイヤレスオンまたはワイヤレスオフの状況を示すアイコンが表示されます。

 **メモ：** コンピュータのワイヤレス機能は、WLAN カードまたは Bluetooth カードを購入した場合にのみ使用できます。

ワイヤレスオン：

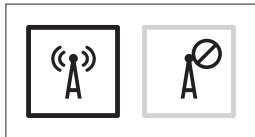

ワイヤレスオフ：

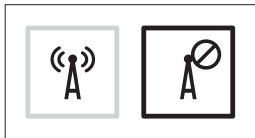

Fn キーの動作を変更する方法については、25 ページの「マルチメディアコントロールキー」を参照してください。

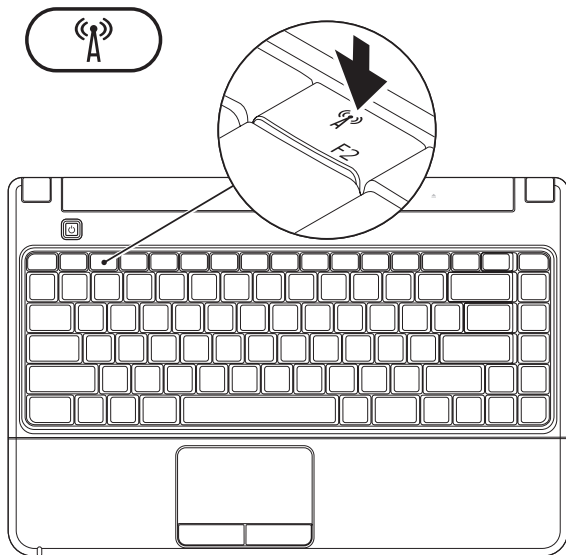

インターネットへの接続 (オプション)

インターネットに接続するには、外付け USB モデムまたはネットワーク接続、および ISP (インターネットサービスプロバイダ) が必要です。

コンピュータ購入時に外付け USB モデムまたは WLAN アダプタを注文されなかった場合は、デルのウェブサイト www.dell.com/jp からご注文いただけます。

有線接続のセットアップ

- DSL またはケーブル (衛星) モデム接続を使用する場合のセットアップ手順については、ご契約の ISP または携帯電話サービスにお問い合わせください。
- ダイヤルアップ接続を使用する場合は、電話線を外付け USB モデムと壁の電話コネクタに接続してから、インターネット接続をセットアップします。

有線インターネット接続のセットアップを完了するには、15 ページの「インターネット接続のセットアップ」の手順に従います。

ワイヤレス接続のセットアップ

- **メモ:** ワイヤレスルーターのセットアップについては、お使いのルーターに付属のマニュアルを参照してください。

ワイヤレスインターネット接続を使用するには、最初にワイヤレスルーターに接続する必要があります。

ワイヤレスルーターへの接続をセットアップするには、次の手順を実行します。

1. コンピュータのワイヤレス機能が有効になっていることを確認します (12 ページの「ワイヤレスを有効または無効にする」を参照)。
2. 開いているファイルをすべて保存してから閉じ、実行中のプログラムをすべて終了します。

3. スタート  → コントロールパネル → ネットワークと共有センター → ネットワークに接続 の順にクリックします。
4. 画面の手順に従ってセットアップを完了します。

インターネット接続のセットアップ

ISP および ISP が提供するオプションは国によって異なります。ご利用可能なオプションについては、各国の ISP にお問い合わせください。

過去にインターネットに正常に接続できていたのに接続できなくなった場合、ISP のサービスが停止している可能性があります。サービスの状態について ISP に確認してください。ご契約の ISP 情報をご用意ください。

ISP に登録していない場合は、**インターネット接続**ウィザードを利用すると簡単に見つかります。

インターネット接続をセットアップするには、次の手順を実行します。



1. 開いているファイルをすべて保存してから閉じ、実行中のプログラムをすべて終了します。
2. スタート  → コントロールパネル → ネットワークと共有センター → **Set up a new connection or network** (新しい接続またはネットワークのセットアップ) → **Connect to the Internet** (インターネットに接続します) の順にクリックします。インターネットに接続します ウィンドウが表示されます。
 - **メモ**：どの接続タイプを選択すべきかわからない場合は、**選択についての説明を表示します** をクリックするか、ご契約の ISP にお問い合わせください。
3. 画面の指示に従って、ISP から提供されたセットアップ情報を使用してセットアップを完了します。

Inspiron ラップトップの使用

本項では、Inspiron ラップトップのご利用可能な機能について説明します。

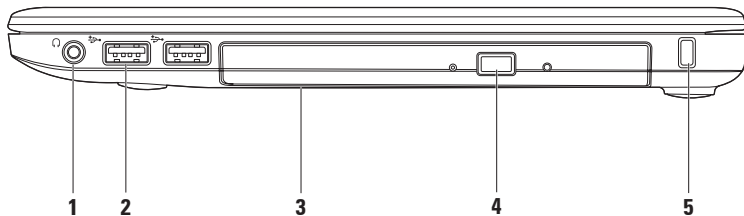
右側面の機能



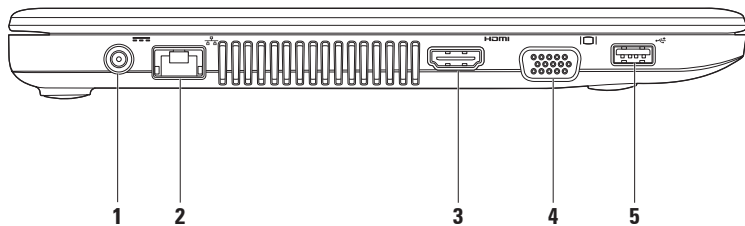

-
-  **オーディオ出力 / ヘッドフォンコネクタ** – 1 対のヘッドフォンを接続するか、パワードスピーカーまたはサウンドシステムにオーディオを送信します。
-
-  **USB 2.0 コネクタ (2)** – マウス、キーボード、プリンタ、外付けドライブ、MP3 プレーヤーなどの USB デバイスに接続します。
-
- オプティカルドライブ** – CD、DVD、Blu-ray Disc (オプション) の再生や書き込みを行います。トレイにディスクを入れるときは、印刷または筆記された面が上になるように注意してください。オプティカルドライブの使い方の詳細については、お使いのコンピュータにインストールされた、または support.jp.dell.com/manuals にある『Dell テクノロジガイド』を参照してください。
 **注意**：このドライブは規格外のサイズや形状のディスクをサポートしていますが、ドライブのパフォーマンスが低下したり、極端な場合にはドライブが損傷したりすることがあります。
-
- 取り出しボタン** – 押すとオプティカルドライブのトレイが開きます。
-
- セキュリティケーブルスロット** – 市販の盗難防止用品をコンピュータに取り付けることができます。
メモ：盗難防止用品を購入する前に、お使いのコンピュータのセキュリティケーブルスロットに対応するか確認してください。
-

左側面の機能



-
- 1  **AC アダプタコネクタ** – AC アダプタを接続してコンピュータへの電力供給およびバッテリーの充電を行います。

 - 2  **ネットワークコネクタ** – 有線ネットワークを使用している場合にネットワークやブロードバンドデバイスに接続します。

 - 3  **HDMI コネクタ** – テレビを接続して 5.1 のオーディオおよびビデオ信号を伝達します。
メモ：モニターで使用する場合は、ビデオ信号のみが読み取られます。

 - 4  **VGA コネクタ** – モニタやプロジェクタなどのビデオデバイスを接続します。

 - 5  **USB 2.0 コネクタ** – マウス、キーボード、プリンタ、外付けドライブ、MP3 プレーヤーなどの USB デバイスを接続します。
-

前面の機能

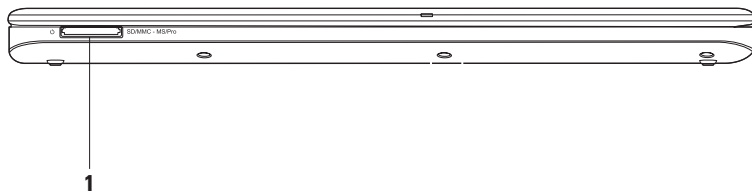

-
- 1 **SD/MMC - MS/Pro 7-in-1 メディアカードリーダー** – メモリカードに保存されたデジタル写真、音楽、ビデオ、文書を、簡単な操作で表示したり共有したりできます（サポートされているカードの一覧については、72 ページの「基本仕様」を参照）。

メモ：お使いのコンピュータには、カードリーダースロットにプラスチック製のダミーカードが取り付けられています。ダミーカードは、埃や他の異物から未使用のスロットを保護します。他のコンピュータのダミーカードは、お使いのコンピュータとサイズが合わないことがありますので、スロットにカードを取り付けない時のためにダミーカードを保管してください。

コンピュータベースおよびキーボードの機能

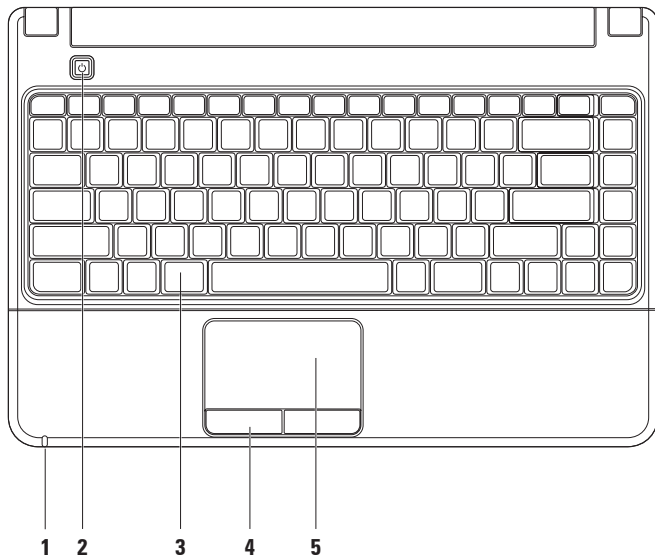

- 1 電源 / バッテリインジケータライト** – このライトは、AC アダプタまたはバッテリーの電源を使用しているときの次の状態を示します。

	インジケータライト のステータス	コンピュータの 状態	バッテリー充電レベル
AC アダプタ	白色の点灯	オン 電源オフ / 休止 状態	該当なし <90%
	白色の点滅	スタンバイ	充電
	オフ	電源オフ / 休止 状態	>90%
バッテリー	白色の点灯	オン	>10%
	白色の点滅	スタンバイ	>10%
	黄色の点灯	電源オン / スタン バイ	<10%
	オフ	電源オフ / 休止 状態	該当なし

メモ：コンピュータの電源に AC アダプタを使用しているときは、バッテリーが充電されています。

- 2  **電源ボタン** – コンピュータの電源をオンまたはオフにするには、ここを押します。
 - 3 **キーボード / マルチメディアコントロールキー** – キーボードの詳細については、お使いのコンピュータにインストールされた、または support.jp.dell.com/manuals にある『Dell テクノロジガイド』を参照してください。マルチメディアコントロールキーの詳細については、25 ページの「マルチメディアコントロールキー」を参照してください。
 - 4 **タッチパッドボタン** – マウスと同様に左クリックと右クリックの機能があります。
 - 5 **タッチパッド** – 表面を軽くたたくことによって、マウスと同じ操作（カーソルの移動、選択した項目のドラッグまたは移動、右クリックまたは左クリック）ができます。
メモ：タッチパッドの設定を変更するには、デスクトップのタスクトレイで Dell Touch pad (Dell タッチパッド) アイコンをダブルクリックします。
-

マルチメディアコントロールキー

キーボード上のマルチメディアコントロールキーを構成するには、**セットアップ** (BIOS) ユーティリティの **Function Key Behavior (ファンクションキーの動作)** を使用します。**Function Key Behavior (ファンクションキーの動作)** 設定のオプションは、次の通りです。

Multimedia Key First (マルチメディアキーを優先) – デフォルトの設定です。マルチメディアコントロールキーを押すと、そのキーに関連付けられているマルチメディアアクションが実行されます。ファンクションキーを使用するには、Fn キーを押しながらファンクションキーを押します。

Function Key First (ファンクションキーを優先) – ファンクションキーを押すと、そのキーに関連付けられている機能が実行されます。マルチメディアアクションを実行するには、Fn キーを押しながら必要なマルチメディアコントロールキーを押します。

 **メモ** : **Multimedia Key First (マルチメディアキーを優先)** オプションは、オペレーティングシステムでのみアクティブです。

Inspiron ラップトップの使用



 音を消す

 音量レベルを下げる

 音量レベルを上げる

 直前のトラックまたはチャプタを再生

 再生または一時停止

 直後のトラックまたはチャプタを再生

 ディスクを取り出す

ディスプレイの機能

ディスプレイパネルには、カメラとそれに付属のデジタルマイクがあります。

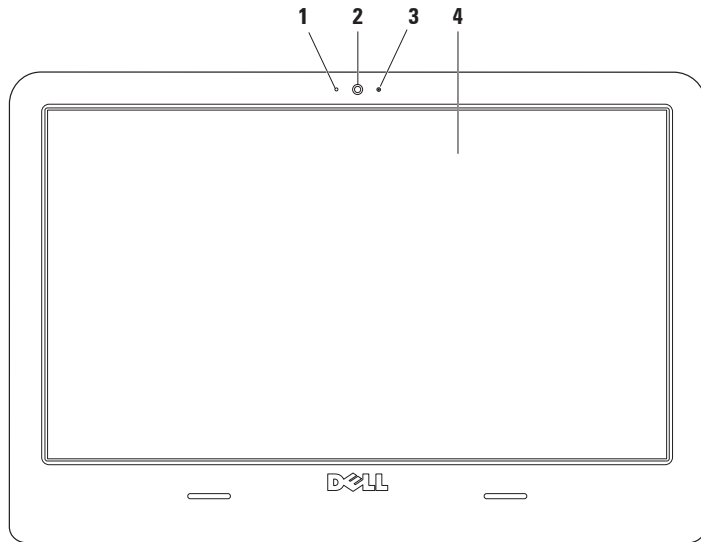

-
- 1 **デジタルマイク** – オーディオ会議やボイス録音用に高品質のサウンドを提供します。
 - 2 **カメラ** – ビデオキャプチャ、会議、およびチャット用のビルトインカメラです。
 - 3 **カメラアクティビティインジケータ** – カメラのオンとオフを示します。
 - 4 **モニタ** – 搭載されているモニタは、コンピュータのご購入時の選択によって異なります。モニタの詳細については、お使いのコンピュータにインストールされた、または support.jp.dell.com/manuals にある『Dell テクノロジガイド』を参照してください。
-

デル拡張バッテリー駆動時間

デル拡張バッテリー駆動時間の機能は、お使いのバッテリーの充電容量を最大限にするためのオプションを提供します。この機能はデフォルトで有効に設定されていて、AC 電源を切断するとアクティブになります。

この機能を有効または無効にするには、F3 を押します。**拡張バッテリー駆動時間** ポップアップが表示され、現在の状態が示されます。

デル拡張バッテリー駆動時間のカスタマイズオプションについての詳細は、次の方法で参照できます。

1. F3 を押します。**拡張バッテリー駆動時間** ポップアップが表示されます。
2. **Show Settings (設定を表示)** をクリックします。**Battery Meter (バッテリーメーター)** ウィンドウが表示されます。
3. 詳細は、**What is Dell Extended Battery Life? (デル拡張バッテリー駆動時間とは?)** をクリックしてください。

バッテリーの取り外しおよび取り付け

 **警告：適合しないバッテリーを使用すると、火災または爆発を引き起こす可能性があります。このコンピュータでは、必ず Dell から購入したバッテリーのみを使用してください。別のコンピュータのバッテリーを使用しないでください。**

 **警告：バッテリーを取り外す前に、コンピュータをシャットダウンし、外付けのケーブル（AC アダプタなど）を取り外してください。**

バッテリーの取り外しは次の手順で行います。

1. コンピュータをシャットダウンし、裏返します。
2. バッテリーリリーススラッチをスライドさせて、バッテリーを取り外します。
3. バッテリーをバッテリーベイから取り出します。

Inspiron ラップトップの使用

バッテリーの交換は、次の手順で行います。

1. バッテリーをバッテリーベイに挿入します。
2. バッテリーを所定の位置にカチッとはめ込みます。

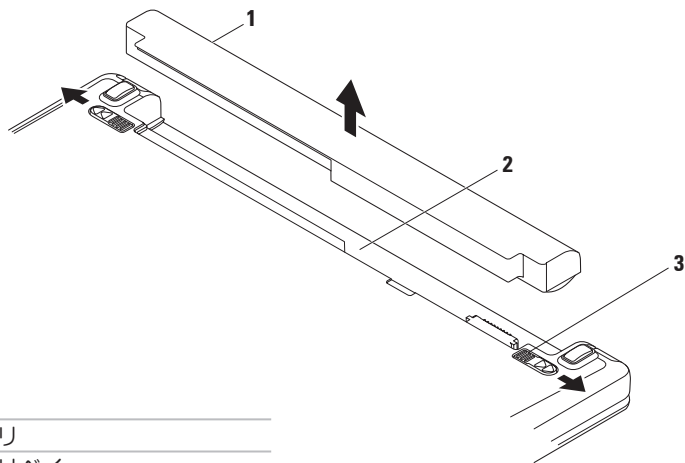

- **1** バッテリー
- **2** バッテリーベイ
- **3** バッテリーリリースラッチ (2)

ソフトウェアの機能

 **メモ**：本項で説明する機能の詳細については、お使いのコンピュータにインストールされた、または support.jp.dell.com/manuals にある『[Dell テクノロジガイド](#)』を参照してください。

生産性と通信

お使いのコンピュータで、プレゼンテーション、小冊子、グリーティングカード、フィルタ、表計算を作成することができます。またデジタル写真や画像の編集や表示も可能です。お使いのコンピュータにインストールされているソフトウェアについては、注文書で確認してください。

インターネットに接続した後は、ウェブサイトへのアクセス、電子メールアカウントのセットアップ、ファイルのアップロードまたはダウンロードなどことができます。

エンターテイメントとマルチメディア

お使いのコンピュータで、ビデオの再生、ゲーム、オリジナル CD/DVD の作成、音楽の再生やインターネットラジオ局の利用などできます。お使いのオプティカルディスクドライブは、複数のディスクメディア形式をサポートしている場合があります（CD、DVD、オプションの Blu-ray Disc など）。

デジタルカメラや携帯電話などのポータブルデバイスから、写真やビデオファイルのダウンロードやコピーができます。オプションのソフトウェアアプリケーションを使用して、音楽ファイルやビデオファイルを整理、作成し、それをディスクに記録したり、MP3 プレーヤーやハンドヘルドエンターテイメントデバイスなどのポータブル製品に保存したり、テレビ、プロジェクタ、ホームシアター機器を接続して直接再生、表示したりすることができます。

デスクトップのカスタマイズ

オペレーティングシステムにあるカスタマイズオプションを使用して、デスクトップの外観、解像度、壁紙、スクリーンセーバーなどの機能を変更できます。

1. デスクトップの何もない領域で右クリックします。
2. **個人設定** をクリックすると、**コンピュータの視覚効果と音を変更します** ウィンドウが表示され、カスタマイズオプションを確認できます。

電源設定のカスタマイズ

オペレーティングシステムの電源オプションを使用して、お使いのコンピュータの電源管理を設定できます。Dell コンピュータにインストールされている Microsoft® Windows® オペレーティングシステムには、次の 2 つのデフォルトオプションが用意されています。

- **Power saver (省電力)** – システムパフォーマンスを抑えてコンピュータの寿命を最大化すると共に、コンピュータの寿命内に消費する電力を削減することにより、コンピュータの消費電力を節約します。
- **バランス (推奨)** – 対応するハードウェアに対してエネルギーを消費することで、コンピュータのパフォーマンスのバランスを自動的に取ります。

新しいコンピュータへの情報の転送

1. スタート  → コントロールパネル → **Getting Started (はじめに)** → **Transfer files from another computer (別のコンピュータからファイルを転送)** の順にクリックします。
2. **Windows 転送ツール (Windows Easy Transfer)** ウィザードの手順に従います。

データのバックアップ

コンピュータのファイルやフォルダは、定期的にバックアップすることをお勧めします。ファイルをバックアップするには、次の手順に従います。

1. **スタート**  → **コントロールパネル** → **Back Up and Restore (バックアップと復元)** の順にクリックします。
2. **Set up backup (バックアップの設定)** をクリックします。
3. **Configure Backup (バックアップの構成)** ウィザードの手順に従います。

Dell Dock

Dell Dock は、よく使うアプリケーション、ファイル、フォルダに簡単にアクセスできるアイコンのグループです。Dock は次のようにカスタマイズできます。

- アイコンの追加や削除
- 関連するアイコンをカテゴリ別にまとめる
- Dock の色および位置の変更
- アイコンの動作の変更



カテゴリの追加

1. Dock を右クリックして **Add (追加)** → **Category (カテゴリ)** の順にクリックします。 **Add/Edit Category (カテゴリの追加 / 編集)** ウィンドウが表示されます。
2. **Title (タイトル)** フィールドにカテゴリのタイトルを入力します。
3. **Select an image (イメージの選択)** ボックスからカテゴリのアイコンを選択します。
4. **保存** をクリックします。

アイコンの追加

アイコンを Dock またはカテゴリにドラッグアンドドロップします。

カテゴリまたはアイコンの削除

1. Dock でカテゴリまたはアイコンを右クリックして **Delete shortcut (ショートカットの削除)** または **Delete category (カテゴリの削除)** をクリックします。
2. 画面の指示に従います。

Dock のカスタマイズ

1. Dock を右クリックして **Advanced Setting (詳細設定)** をクリックします。
2. 目的のオプションを選択して Dock をカスタマイズします。

問題の解決

本項では、コンピュータのトラブルシューティングについて説明します。次のガイドラインを使用しても問題が解決しない場合は、44 ページの「サポートツールの使用」または 67 ページの「デルへのお問い合わせ」を参照してください。

ビープコード

コンピュータの起動時にエラーや問題がある場合には、ビープ音が連続して鳴ることがあります。この一連のビープ音はビープコードと呼ばれ、問題の特定に役立ちます。ビープコードをメモしてデルにお問い合わせください（67 ページの「デルへのお問い合わせ」を参照）。

ビープ
コード

可能性がある問題

- | | |
|---|---|
| 1 | マザーボード障害の可能性 - BIOS ROM のチェックサム障害 |
| 2 | RAM が検出されない
メモ: メモリモジュールを取り付けた場合、または交換した場合は、メモリモジュールが正しく装着されていることを確認してください。 |
| 3 | マザーボード障害の可能性 - チップセットエラー |
| 4 | RAM 読み取り / 書き込みの障害 |
| 5 | リアルタイムクロックの障害 |
| 6 | ビデオカードまたはビデオチップの障害 |
| 7 | プロセッサの障害 |
| 8 | ディスプレイの障害 |

ネットワークの問題

ワイヤレス接続が失われた -

- ワイヤレスルーターの電源がオンであり、ケーブルモデムまたはネットワークハブに接続されていることを確認します。
- 電氣的な干渉によってワイヤレス接続がブロックまたは中断されている可能性があります。コンピュータをワイヤレスルーターのそばに移動してみます。
- ワイヤレスルーターへの接続を再度確立します（14 ページの「ワイヤレス接続のセットアップ」を参照）。

有線接続が失われた -

- ケーブルがしっかりと差し込まれ、損傷を受けていないことを確認します。
- 問題が解決しない場合は、ネットワーク管理者または ISP にお問い合わせください。

電源の問題

電源ライトが消灯している – コンピュータの電源が切れているか、休止状態であるか、電力が供給されていません。

- 電源ボタンを押して通常の動作を再開します。
- AC アダプタケーブルがコンピュータの電源コネクタとコンセントの両方にしっかりと接続されていることを確認します。
- AC アダプタが電源タップに接続されている場合、電源タップがコンセントに接続され電源タップがオンになっていることを確認します。
- パワープロテクションデバイス、電源タップ、電源延長ケーブルなどをお使いの場合、それらを取り外してコンピュータに正しく電源が入るか確認します。
- 電気スタンドなどの別の電化製品で試して、コンセントが機能しているかどうかを確認します。

- AC アダプタケーブルの接続を確認します。AC アダプタにライトがある場合、AC アダプタのライトが点灯しているか確認します。

電源ライトが白色に点灯しているのに、コンピュータが応答しない –

- ディスプレイが応答していない可能性があります。電源ボタンを押し続けてコンピュータの電源を切った後、もう一度電源を入れます。

電源ライトが白色に点滅している – スタンバイモード

- マウスを動かしたり、タッチパッドに触れたり、電源ボタンを押したりすると、通常の動作が再開されます。

電源ライトが黄色に点灯している場合 – コンピュータはスタンバイモードに入っていて、バッテリーの充電量が少なくなっています。

- AC アダプタに接続し、バッテリーを充電します。

問題の解決

- マウスを動かしたり、タッチパッドに触れたり、電源ボタンを押したりすると、通常の動作が再開されます。

コンピュータの受信を妨害する電氣的な干渉の原因となるもの -

- 電源ケーブル、キーボードケーブル、およびマウスの延長ケーブル。
- 1つの電源タップに接続されているデバイスが多すぎる。
- 同じコンセントに複数の電源タップが接続されている。

メモリの問題

メモリ不足を示すメッセージが表示される -

- 開いているファイルをすべて保存してから閉じ、使用していない実行中のプログラムをすべて終了して、問題が解決するか調べます。
- メモリの最小要件については、ソフトウェアのマニュアルを参照してください。必要に応じて増設メモリを取り付けます（support.jp.dell.com/manuals の『サービスマニュアル』を参照）。
- メモリモジュールを装着しなおし（support.jp.dell.com/manuals の『サービスマニュアル』を参照）、コンピュータがメモリと正常に通信しているか確認します。

その他のメモリの問題 -

- メモリの取り付けガイドラインに従っているか確認します（support.jp.dell.com/manuals の『サービスマニュアル』を参照）。

- メモリモジュールがお使いのコンピュータと互換性があることを確認します。お使いのコンピュータは、DDR3 メモリに対応しています。お使いのコンピュータがサポートしているメモリの種類については、72 ページの「基本仕様」を参照してください。
- Dell Diagnostics (診断) プログラムを実行します (48 ページの「Dell Diagnostics (診断) プログラム」を参照)。
- メモリモジュールを装着しなおし (support.jp.dell.com/manuals の『サービスマニュアル』を参照)、コンピュータがメモリと正常に通信しているか確認します。

フリーズおよびソフトウェアの問題

コンピュータが起動しない -

- AC アダプタケーブルがコンピュータとコンセントにしっかりと接続されているか確認します。

プログラムが応答しない -

次のようにしてプログラムを終了します。

1. Ctrl、Shift、Esc を同時に押します。
2. **アプリケーション** をクリックします。
3. 応答しなくなったプログラムをクリックします。
4. **タスクの終了** をクリックします。

プログラムが繰り返しクラッシュする -

ソフトウェアのマニュアルを参照します。必要に応じて、プログラムをアンインストールしてから再インストールします。

 **メモ**：通常、ソフトウェアのインストール手順は、そのマニュアルまたは CD に収録されています。

コンピュータが応答なくなり、画面が青色（ブルースクリーン）になる -

 **警告**：オペレーティングシステムのシャットダウンが実行できない場合、データが失われるおそれがあります。

- キーボードのキーを押したり、マウスを動かしたりしてもコンピュータが応答しない場合は、コンピュータの電源が切れるまで、電源ボタンを 8～10 秒以上押し続けます。電源が切れたら、コンピュータを再起動します。

プログラムが以前の Microsoft® Windows® オペレーティングシステム向けに設計されている -

プログラム互換性ウィザードを実行します。プログラム互換性ウィザードでは、以前のバージョンの Microsoft Windows オペレーティングシステム環境と同様の環境でプログラムが実行されるように構成できます。

1.  をクリックします。
2. 検索ボックスに「古いプログラムをこのバージョンの Windows で使用」と入力し、Enter を押します。
3. **プログラムの互換性** ウィザードの手順に従います。

その他のソフトウェアの問題 -

お使いのファイルのバックアップをすぐに作成します。

ウイルススキャンプログラムを使って、ハードドライブまたは CD を調べます。

開いているファイルをすべて保存してから閉じ、実行中のプログラムをすべて終了して、スタート  メニューからコンピュータをシャットダウンします。

トラブルシューティング情報については、ソフトウェアのマニュアルを確認するかソフトウェアの製造元に問い合わせます。

- プログラムがお使いのコンピュータにインストールされているオペレーティングシステムと互換性があるか確認します。
- お使いのコンピュータがソフトウェアを実行するのに必要な最小ハードウェア要件を満たしていることを確認します。詳細については、ソフトウェアのマニュアルを参照してください。
- プログラムが正しくインストールおよび設定されているか確認します。
- デバイスドライバがプログラムと競合していないか確認します。
- 必要に応じて、プログラムをアンインストールしてから再インストールします。

サポートツールの使い方

デルサポートセンター

デルサポートセンターは、必要なサービス、サポートおよびシステム特有の情報をを見つけるのに役立ちます。

このアプリケーションを起動するには、タスクバーの  アイコンをクリックします。

デルサポートセンターホームページの上部には、お使いのコンピュータのモデル番号、サービスタグ、エクスプレスサービスコード、およびサービス連絡先が表示されます。

このホームページには次の項目にアクセスするリンクもあります。



セルフヘルプ（トラブルシューティング、セキュリティ、システムパフォーマンス、ネットワーク/インターネット、バックアップ/リカバリ、および Windows オペレーティングシステム）



警告（テクニカルサポートによるお使いのコンピュータに関する警告）



デルによるサポート

(DellConnect™ によるテクニカルサポート、カスタマーサービス、トレーニングとチュートリアル、デルヘルプデスクによるハウツーヘルプ、および PC CheckUp によるオンラインスキャン)



お使いのシステムについて

(システムのマニュアル、保証情報、システム情報、アップグレードとアクセサリ)

デルサポートセンターおよび利用できるサポートツールの詳細については、support.jp.dell.com の **サービス** タブをクリックしてください。

システムメッセージ

コンピュータに問題やエラーがある場合、その原因と解決方法の特定に役立つシステムメッセージが表示されることがあります。

- **メモ**：受け取ったメッセージが次の例にない場合は、オペレーティングシステムのマニュアル、またはメッセージが表示されたときに実行されていたプログラムのマニュアルを参照してください。その他、お使いのコンピュータにインストールされた、または support.jp.dell.com/manuals にある『Dell テクノロジガイド』を参照したり、サポートが必要な場合は 67 ページの「デルへのお問い合わせ」を参照したりすることもできます。

Alert! Previous attempts at booting this system have failed at checkpoint [nnnn]. For help in resolving this problem, please note this checkpoint and contact Dell Technical Support (警告：このシステムの前回の起動時にチェックポイント [nnnn] で障害が発生しました。この問題を解決するには、このチェックポイントをメモしてデルテクニカルサポートにお問い合わせください) – 同じエラーによって、コンピュータは 3 回連続して起動ルーチンを終了できませんでした。サポートが必要な場合、デルにお問い合わせください (67 ページの「デルへのお問い合わせ」を参照)。

CMOS checksum error – マザーボードに障害が発生しているか、またはリアルタイムクロック (RTC) バッテリーの残量が低下している可能性があります。RTC のコイン型電池を交換するか

(support.jp.dell.com/manuals の『サービスマニュアル』を参照)、またはデルにお問い合わせください (67 ページの「デルへのお問い合わせ」を参照)。

CPU fan failure – CPU ファンに障害が発生しています。CPU ファンを交換します (support.jp.dell.com/manuals の『サービスマニュアル』を参照)。

Hard-disk drive failure – 電源投入時自己テスト (POST) における HDD 障害の可能性。サポートが必要な場合、デルにお問い合わせください (67 ページの「デルへのお問い合わせ」を参照)。

Hard-disk drive read failure – HDD 起動テスト中に HDD 障害が発生した可能性があります。サポートが必要な場合、デルにお問い合わせください (67 ページの「デルへのお問い合わせ」を参照)。

Keyboard failure – キーボード障害、またはキーボードケーブルが緩んでいる可能性があります。

キーボードを交換します

(support.jp.dell.com/manuals の『サービスマニュアル』を参照)。

No boot device available – ハードドライブ上に起動可能なパーティションが存在しない、ハードドライブケーブルがしっかりと接続されていない、または起動可能なデバイスが存在しません。

- ハードドライブが起動デバイスの場合、ケーブルがドライブに適切に取り付けられていて、起動デバイスとしてパーティション分割されていることを確認します。
- セットアップユーティリティを起動して、起動順序の情報が正しいかを確認します (support.jp.dell.com/manuals の『[Dell テクノロジガイド](#)』を参照)。

No timer tick interrupt – システム基板上のチップが誤動作しているか、マザーボードの障害の可能性があります。サポートが必要な場合、デルにお問い合わせください (67 ページの「デルへのお問い合わせ」を参照)。

USB over current error – USB デバイスを取り外します。お使いの USB デバイスが正しく機能するための電力が不足しています。外部電源を USB デバイスに接続するか、デバイスに USB ケーブルが 2 本ある場合は、両方を接続してください。

注意 - ハードディスクドライブの自己監視システムには、パラメーターが通常の動作範囲を超えていることがレポートされています。データを定期的にバックアップすることをお勧めします。A parameter out of range may or may not indicate a potential hard drive problem – S.M.A.R.T エラー、ハードドライブ障害の可能性があります。サポートが必要な場合、デルにお問い合わせください (67 ページの「デルへのお問い合わせ」を参照)。

ハードウェアに関するトラブルシューティング

デバイスが OS のセットアップ中に検知されない、または、検知されても設定が正しくない場合は、**ハードウェアに関するトラブルシューティング**を利用して OS とハードウェアの不適合の問題を解決できます。

ハードウェアに関するトラブルシューティングを開始するには、次の手順を実行します。

1.  **スタート** → **ヘルプとサポート** の順にクリックします。
2. 検索フィールドに「ハードウェアに関するトラブルシューティング」と入力し、Enter を押して検索を開始します。
3. 検索結果のうち、問題を最もよく表しているオプションを選択し、残りのトラブルシューティング手順に従います。

Dell Diagnostics（診断）プログラム

コンピュータに不具合が発生した場合、デルテクニカルサポートに問い合わせる前に、41 ページの「フリーズおよびソフトウェアの問題」のチェック事項を実行し、Dell Diagnostics（診断）プログラムを実行してください。

 **メモ**：Dell Diagnostics（診断）プログラムは Dell コンピュータでのみ動作します。

 **メモ**：Drivers and Utilities CD はオプションなので、出荷時にすべてのコンピュータに付属しているわけではありません。

『サービスマニュアル』の「セットアップユーティリティ」を参照して、コンピュータの設定情報を閲覧し、テストするデバイスがセットアップユーティリティに表示され、アクティブであることを確認します。

Dell Diagnostics (診断) プログラムを、ハードドライブまたはお使いのコンピュータに付属する Drivers and Utilities CD から起動します。

Dell Diagnostics (診断) プログラムをハードドライブから起動する場合

Dell Diagnostics (診断) プログラムは、ハードドライブの診断ユーティリティ用隠しパーティションに格納されています。

 **メモ**：コンピュータの画面に画像が表示されない場合は、デルにお問い合わせください（67 ページの「デルへのお問い合わせ」を参照）。

1. 正常に電力が供給されていることを確認済みのコンセントにコンピュータを接続します。
2. コンピュータの電源を入れます（または再起動します）。
3. DELL™ のロゴが表示されたら、すぐに F12 を押します。起動メニューから **Diagnostics (診断)** を選択し、Enter を押します。

 **メモ**：キーを押すタイミングが遅れてオペレーティングシステムのロゴが表示されてしまったら、Microsoft® Windows® デスクトップが表示されるまでそのまま待機し、コンピュータをシャットダウンして操作をやり直してください。

 **メモ**：診断ユーティリティパーティションが見つからないことを知らせるメッセージが表示された場合は、Drivers and Utilities CD から Dell Diagnostics (診断) プログラムを実行します。

起動前システムアセスメント (PSA) が起動される場合

- a. PSA によってテストの実行が開始されます。
- b. PSA が正常に完了すると、次のメッセージが表示されます。「No problems have been found with this system so far. Do you want to run the

remaining memory tests?This will take about 30 minutes or more.Do you want to continue?(Recommended). (このシステムで問題は検出されませんでした。残りのメモリテストを実行しますか？これには30分以上かかります。続行しますか？(推奨))」

- c. メモリに関する問題がある場合は <y> を押し、ない場合は <n> を押しします。次のメッセージが表示されます。「Booting Dell Diagnostic Utility Partition.Press any key to continue. (Dell 診断ユーティリティパーティションの起動中。いずれかのキーを押すと続行します。)」
- d. いずれかのキーを押すと、**Choose An Option (オプションの選択)** ウィンドウが表示されます。

PSA が起動されない場合

任意のキーを押すと、ハードドライブ上の診断ユーティリティパーティションから Dell Diagnostics (診断) プログラムが起動します。

4. 実行するテストを選択します。
5. テスト実行中に問題が検出されると、エラーコードと問題の説明を示したメッセージが表示されます。エラーコードや問題の説明をメモしてデルにお問い合わせください(67 ページの「デルへのお問い合わせ」を参照)。

 **メモ**：お使いのコンピュータのサービスタグは、各テスト画面の上部にあります。サービスタグは、デルに問い合わせるときにコンピュータを特定するのに役立ちます。

6. テストが完了したら、テスト画面を閉じて **Choose An Option (オプションの選択)** ウィンドウに戻ります。

7. Dell Diagnostics (診断) プログラムを終了するには、またコンピュータを再起動するには、**Exit (終了)** をクリックします。

Drivers and Utilities CD から Dell Diagnostics (診断) プログラムを起動する

1. Drivers and Utilities CD を挿入します。
2. コンピュータをシャットダウンして、再起動します。DELL™ のロゴが表示されたら、すぐに F12 を押します。

 **メモ**：キーを押すタイミングが遅れてオペレーティングシステムのロゴが表示されてしまったら、Microsoft® Windows® デスクトップが表示されるまでそのまま待機し、コンピュータをシャットダウンして操作をやり直してください。

-  **メモ**：次の手順によって、起動順序が 1 回だけ変更されます。次回の起動時には、コンピュータはセットアップユーティリティで指定したデバイスに従って起動します。
3. 起動デバイスのリストが表示されたら、**CD/DVD/CD-RW** をハイライト表示して Enter を押します。
4. 表示されたメニューから **Boot from CD-ROM (CD-ROM から起動)** オプションを選択し、Enter を押します。
5. 1 を入力して、CD のメニューを開始し、Enter を押して続行します。
6. 番号の付いたリストから **Run the 32 Bit Dell Diagnostics (32 ビット Dell Diagnostics (診断) プログラムを実行)** を選択します。複数のバージョンがリストにある場合は、コンピュータに適切なバージョンを選択します。
7. 実行するテストを選択します。

サポートツールの使い方

8. テスト実行中に問題が検出されると、エラーコードと問題の説明を示したメッセージが表示されます。エラーコードや問題の説明をメモしてデルにお問い合わせください（67 ページの「デルへのお問い合わせ」を参照）。
-  **メモ：** お使いのコンピュータのサービスタグは、各テスト画面の上部にあります。サービスタグは、デルに問い合わせるときにコンピュータを特定するのに役立ちます。
9. テストが完了したら、テスト画面を閉じて **Choose An Option（オプションの選択）** ウィンドウに戻ります。
10. Dell Diagnostics（診断）プログラムを終了するには、またコンピュータを再起動するには、**Exit（終了）** をクリックします。
11. Drivers and Utilities CD を取り出します。

お使いのオペレーティングシステムの復元

次の方法で、お使いのオペレーティングシステムを復元することができます。

- システムの復元は、データファイルに影響を与えることなく、コンピュータを以前の動作状態に戻します。データファイルを保護しながら、オペレーティングシステムを復元する最初の解決策として、システムの復元を使用してください。
- Dell Factory Image Restore は、お使いのハードドライブをコンピュータご購入時の動作状態に戻します。この手順はハードドライブ内の全データを永久に削除し、またコンピュータのご購入後にインストールされたプログラムもすべて削除します。Dell Factory Image Restore は、システムの復元を実行してもオペレーティングシステムの問題が解決しなかった場合にのみ使用してください。
- コンピュータにオペレーティングシステムディスクが付属している場合は、このCDを使用してオペレーティングシステムを復元できます。ただし、オペレーティングシステムディスクを使用した場合も、ハードドライブ上のデータはすべて削除されます。このディスクは、システムの復元を実行してもオペレーティングシステムの問題が解決しなかった場合にのみ使用してください。

システムの復元

ハードウェア、ソフトウェア、またはその他のシステム設定を変更したために、コンピュータが正常に動作しなくなってしまった場合は、Windows オペレーティングシステムのシステムの復元オプションを使用して、コンピュータを以前の動作状態に復元することができます（データファイルへの影響はありません）。システムの復元オプションによってコンピュータに行われる変更は、完全に元に戻すことが可能です。

△ **注意：**データファイルの定期的なバックアップを行ってください。システムの復元機能では、データファイルの監視や復元が実行されません。

システムの復元の開始

1.  をクリックします。
2. 検索ボックスに「システムの復元」と入力し、Enter を押します。

■ **メモ：**ユーザーアカウント制御 ウィンドウが表示される場合があります。お客様がコンピュータの管理者の場合は、**続行** をクリックします。管理者でない場合は、管理者に問い合わせる目的の操作を続行します。

3. **Next (次へ)** をクリックして、画面に表示される指示に従います。

システムの復元を実行しても問題が解決しなかった場合は、最後に行ったシステムの復元を取り消すことができます。

以前のシステムの復元の取り消し

■ **メモ：**最後に行ったシステムの復元を取り消す前に、開いているファイルすべてを保存してから閉じ、実行中のプログラムをすべて終了します。システムの復元が完了するまでは、いかなるファイルまたはプログラムも変更したり、開いたり、削除しないでください。

1.  をクリックします。

2. 検索ボックスに「システムの復元」と入力し、Enter を押します。
3. **Undo my last restoration** (以前の復元を取り消す) を選択して、**Next** (次へ) をクリックします。

Dell Factory Image Restore (デル出荷時のイメージの復元)

 **警告** : Dell Factory Image Restore を使用すると、ハードドライブ上のデータが完全に削除され、コンピュータ購入後にインストールしたアプリケーションがすべて削除されます。できる限り、このオプションを使用する前にデータをバックアップするようにしてください。Dell Factory Image Restore は、システムの復元を実行してもオペレーティングシステムの問題が解決しなかった場合にのみ使用してください。

 **メモ** : Dell Factory Image Restore は、一部の地域、一部のコンピュータでは利用できません。

お使いのオペレーティングシステムの復元

Dell Factory Image Restore は、お使いのオペレーティングシステムを復元するための最終手段としてのみ使用してください。このオプションを実行すると、お使いのハードディスクドライブはコンピュータご購入時の状態に戻ります。コンピュータのご購入後に追加されたすべてのプログラムやファイルは、

データファイルを含めて永久にハードディスクドライブから削除されます。データファイルには、コンピュータ上の文書、表計算、メールメッセージ、デジタル写真、ミュージックファイルなどがあります。Dell Factory Image Restore を使用する前に、すべてのデータをバックアップしてください。

Dell Factory Image Restore の起動

1. コンピュータの電源を入れます。Dell™ ロゴが表示されたら、F8 を数回押して **Advanced Boot Options (詳細起動オプション)** ウィンドウを表示します。

 **メモ**：キーを押すタイミングが遅れてオペレーティングシステムのロゴが表示されてしまったら、Microsoft® Windows® デスクトップが表示されるまでそのまま待機し、コンピュータをシャットダウンして操作をやり直してください。

2. **Repair Your Computer (お使いのコンピュータの修復)** を選択します。
3. **System Recovery Options (システム回復オプション)** ウィンドウが表示されます。
4. キーボードレイアウトを選択して、**Next (次へ)** をクリックします。
5. 回復オプションにアクセスするために、ローカルユーザーとしてログオンします。コマンドプロンプトにアクセスするために、**User name (ユーザー名)** フィールドに「administrator」と入力し、**OK** をクリックします。

6. **Dell Factory Image Restore (デル出荷時のイメージの復元)** をクリックします。**Dell Factory Image Restore (デル出荷時のイメージの復元)** の初期画面が表示されます。

 **メモ**：コンピュータの構成によっては、**Dell Factory Tools (デルファクトリーツール)**、**Dell Factory Image Restore (デル出荷時のイメージの復元)** の順序で選択しなければならない場合もあります。

7. **Next (次へ)** をクリックします。**Confirm Data Deletion (データ削除の確認)** 画面が表示されます。

 **メモ**：Factory Image Restore を続行しない場合は、**Cancel (キャンセル)** をクリックします。

8. ハードドライブの再フォーマット、およびシステムソフトウェアの工場出荷時状態への復元を続けるかどうかを確認するためのチェックボックスをオンにして、**次へ** をクリックします。

復元処理が開始されます。復元処理が完了するまで 5 分以上かかる場合があります。オペレーティングシステムおよび工場出荷時にインストールされたアプリケーションが工場出荷時の状態に戻ると、メッセージが表示されます。

9. **Finish (完了)** をクリックして、システムを再起動します。

オペレーティングシステムの再インストール

作業を開始する前に

新しくインストールしたドライバの問題を解消するために Windows オペレーティングシステムを再インストールすることを検討する前に、Windows のドライバのロールバック機能を試してみます。ドライバのロールバックを実行しても問題が解決されない場合、システムの復元を使ってオペレーティングシステムを新しいデバイスドライバがインストールされる前の動作状態に戻します。54 ページの「システムの復元」を参照してください。

△ **注意：** この手順を実行する前に、お使いのプライマリハードドライブのすべてのデータファイルをバックアップします。標準的なハードドライブ構成において、プライマリハードドライブはコンピュータによって 1 番目のドライブとして認識されます。

Windows を再インストールするには、次のアイテムが必要です。

- デルの オペレーティングシステム CD
- デルの Drivers and Utilities CD

■ **メモ：** デルの Drivers and Utilities CD には、コンピュータの製造工程でプリインストールされたドライバが収録されています。デルの Drivers and Utilities CD を使用して、必要なドライバをロードします。コンピュータを購入した地域またはディスクの注文の有無によっては、デルの Drivers and Utilities CD および オペレーティングシステム CD がコンピュータに付属していない場合があります。

Microsoft Windows の再インストール

再インストール処理を完了するには、1～2時間かかることがあります。オペレーティングシステムを再インストールした後、デバイスドライバ、アンチウイルスプログラム、およびその他のソフトウェアを再インストールする必要があります。

1. 開いているファイルをすべて保存してから閉じ、実行中のプログラムをすべて終了します。
2. オペレーティングシステム CD を挿入します。
3. **Install Windows** (Windows のインストール) というメッセージが表示されたら、**Exit (終了)** をクリックします。
4. コンピュータを再起動します。
5. DELL™ のロゴが表示されたら、すぐに F12 を押します。

 **メモ**：キーを押すタイミングが遅れてオペレーティングシステムのロゴが表示されてしまったら、Microsoft® Windows® デスクトップが表示されるまでそのまま待機し、コンピュータをシャットダウンして操作をやり直してください。

 **メモ**：次の手順によって、起動順序が1回だけ変更されます。次回の起動時には、コンピュータはセットアップユーティリティで指定したデバイスに従って起動します。

6. 起動デバイスのリストが表示されたら、**CD/DVD/CD-RW Drive (CD/DVD/CD-RW ドライブ)** をハイライト表示して Enter を押します。
7. **CD から起動**するには、いずれかのキーを押します。画面の指示に従ってインストールを完了します。

困ったときは

コンピュータに何らかの問題が発生した場合は、問題の診断と解決のために次の手順を行います。

1. コンピュータで発生している問題に関する情報および手順については、37 ページの「問題を解決するには」を参照してください。
2. トラブルシューティングの詳細については、『Dell テクノロジガイド』を参照してください。
3. Dell Diagnostics（診断）プログラムの実行手順については、48 ページの「Dell Diagnostics（診断）プログラム」を参照してください。
4. 66 ページの Diagnostics（診断）チェックリストに記入してください。
5. インストールとトラブルシューティングの手順については、デルサポートサイト support.jp.dell.com を参照してくだ

さい。デルサポートオンラインのより詳細なリストについては、62 ページの「オンラインサービス」を参照してください。

6. これまでの手順で問題が解決しない場合は、66 ページの「お問い合わせになる前に」を参照してください。

 **メモ：**デルサポートにお問い合わせになるときは、コンピュータの電源を入れてコンピュータの近くから電話をおかけください。サポート担当者がコンピュータでの操作をお願いすることがあります。

 **メモ：**デルのエキスプレスサービスコードシステムをご利用できない国もあります。

デルのオートテレフォンシステムの指示に従って、エキスプレスサービスコードを入力すると、電話は適切なサポート担当者に

転送されます。エクスプレスサービスコードをお持ちでない場合は、**Dell Accessories** フォルダを開き、**エクスプレスサービスコード** アイコンをダブルクリックします。その後は、表示される指示に従ってください。

 **メモ**：これらのサービスはアメリカ合衆国以外の地域では利用できない場合があります。サービスが利用可能かどうかについては、各地のデル担当者にお問い合わせください。

テクニカルサポートとカスタマーサービス

デル製品に関するお問い合わせは、デルのテクニカルサポートをご利用ください。サポートスタッフはコンピュータによるDiagnostics（診断）を元にして正確な回答を迅速に提供します。

デルのテクニカルサポートへお問い合わせになるときは、66 ページの「お問い合わせになる前に」を参照し、次に、お住まいの地域の連絡先を参照するか、**support.jp.dell.com** をご覧ください。

困ったときは

DellConnect™

DellConnect は簡単なオンラインアクセスツールで、このツールの使用により、デルのサービスおよびサポートは、お客様の監視の下でブロードバンド接続を通じてコンピュータにアクセスし、問題の診断と修復を行うことができるようになります。詳細については、support.jp.dell.com にアクセスして **DellConnect** をクリックしてください。

オンラインサービス

デル製品およびサービスについては、次のウェブサイトをご覧ください。

- www.dell.com
- www.dell.com/ap (アジア / 太平洋諸国)
- www.dell.com/jp (日本)
- www.euro.dell.com (ヨーロッパ)
- www.dell.com/la (ラテンアメリカおよびカリブ海諸国)
- www.dell.ca (カナダ)

デルサポートへのアクセスには、次のウェブサイトおよび電子メールアドレスをご利用ください。

デルサポートサイト

- support.dell.com
- support.jp.dell.com (日本)
- support.euro.dell.com (ヨーロッパ)
- supportapj.dell.com (アジア太平洋)

デルサポートの電子メールアドレス

- mobile_support@us.dell.com
- support@us.dell.com
- la-techsupport@dell.com（ラテンアメリカおよびカリブ海諸国）
- apsupport@dell.com（アジア太平洋地域）

デルのマーケティングおよびセールスの電子メールアドレス

- apmarketing@dell.com（アジア/太平洋諸国のみ）
- sales_canada@dell.com（カナダのみ）

Anonymous file transfer protocol (Anonymous FTP)

- <ftp.dell.com>

ユーザー `anonymous` としてログインし、パスワードには電子メールアドレスを入力してください。

24 時間納期案内電話サービス

注文したデル製品の状況を確認するには、support.jp.dell.com にアクセスするか、24 時間納期情報案内サービスにお問い合わせください。音声による案内で、注文について調べて報告するために必要な情報をお伺いします。お住まいの地域の電話番号については、67 ページの「デルへのお問い合わせ」を参照してください。

欠品、誤った部品、間違った請求書などの注文に関する問題がある場合は、デルカスタマーケアにご連絡ください。お電話の際は、納品書または出荷伝票をご用意ください。お住まいの地域の電話番号については、67 ページの「デルへのお問い合わせ」を参照してください。

製品情報

デルが提供しているその他の製品に関する情報が必要な場合や、ご注文になりたい場合は、デルウェブサイト www.dell.com/jp/ をご覧ください。お住まいの地域での電話番号、または販売担当者の電話番号については、67 ページの「デルへのお問い合わせ」を参照してください。

保証期間中の修理と返品について

修理と返品のいずれの場合も、返送するものをすべて用意してください。

- **メモ**：製品をデルに返送する前に、製品のハードドライブおよびその他のストレージデバイスにあるデータを必ずバックアップしてください。CD、PC カードなどのリムーバブルメディアを含め、機密情報、専有情報、および個人情報をすべて削除してください。デルは、機密情報、専有情報、および個人情報に関して責任を負いません。デルから製品をお返しする際に、データの喪失や破壊、リムーバブルメディアの損害や紛失があることもあります。

1. はじめにデルの営業担当者にご連絡ください。デルから製品返送用の RMA ナンバー（返却番号）をお知らせいたしますので梱包する箱の外側にはっきりとよく分かるように書き込んでください。お住まいの地域の電話番号については、67 ページの「デルへのお問い合わせ」を参照してください。
2. 納品書のコピーと返品理由を記入した書面を同梱してください。
3. 実行したテストと Dell Diagnostics（診断）プログラム（66 ページの Diagnostics（診断）チェックリストを参照）から出力されたエラーメッセージを記入した Diagnostics（診断）チェックリスト（48 ページの「Dell Diagnostics（診断）プログラム」を参照）のコピーを同梱してください。
4. 返金の対象となる場合は、返品する製品の付属品（電源ケーブル、ソフトウェアのメディア、マニュアルなど）も同梱してください。
5. 返却品一式は出荷時のシステム梱包箱か同等の箱に梱包してください。
 - ✎ **メモ：**送料はお客様のご負担となります。また、お客様には返品する製品を保証する責任があり、デルへの搬送中に紛失する恐れも想定されます。代金引換払い（Collect On Delivery = C.O.D.）は受け付けられません。
 - ✎ **メモ：**上記要件のいずれかを欠く返品は受け付けられず、そのまま返送させていただきます。

お問い合わせになる前に

 **メモ**：お電話の際は、エクスプレスサービスコードをご用意ください。エクスプレスサービスコードを利用すると、デルのオートテレフォンシステムによって、より迅速にサポートが受けられます。また、サービスタグ（コンピュータの背面または底部にあります）が必要な場合もあります。

必ず次の Diagnostics（診断）チェックリストに記入してください。デルへお問い合わせになるときは、できればコンピュータの電源を入れて、コンピュータの近くから電話をおかけください。キーボードからのコマンドを入力したり、操作時に詳細情報を説明したり、コンピュータ自体でのみ可能な他のトラブルシューティング手順を試してみたりするようにお願いする場合があります。システムのマニュアルがあることを確認してください。

Diagnostics（診断）チェックリスト

- 名前：
- 日付：
- 住所：
- 電話番号：
- サービスタグナンバー（コンピュータ背面または底面のバーコードの番号）：
- エクスプレスサービスコード：
- 返品番号（デルテクニカルサポート担当者から提供された場合）：
- オペレーティングシステムとバージョン：
- 周辺機器：
- 拡張カード：
- ネットワークに接続されていますか？
はい/いいえ
- ネットワーク、バージョン、およびネットワークアダプタ：
- プログラムとバージョン：

オペレーティングシステムのマニュアルを参照して、コンピュータの起動ファイルの内容を確認してください。コンピュータにプリンタを接続している場合、各ファイルを印刷します。印刷できない場合、各ファイルの内容を記録してからデルにお問い合わせください。

- エラーメッセージ、ビープコード、または Diagnostic（診断）コード：
- 問題点の説明と実行したトラブルシューティング手順：

デルへのお問い合わせ

米国にお住まいの方は、800-WWW-DELL（800-999-3355）までお電話ください。

- **メモ**：お使いのコンピュータがインターネットに接続されていない場合は、購入時の納品書、出荷伝票、請求書、またはデルの製品カタログで連絡先をご確認ください。

デルでは、オンラインまたは電話によるサポートとサービスのオプションを複数提供しています。サポートやサービスの提供状況は国や製品ごとに異なり、国/地域によってはご利用いただけないサービスもございます。

デルのセールス、テクニカルサポート、またはカスタマーサービスへは、次の手順でお問い合わせいただけます。

1. **support.jp.dell.com** にアクセスします。
2. ページの下にある**国・地域の選択** ドロップダウンメニューで、お住まいの国または地域を確認します。

困ったときは

3. ページの左側にある**お問い合わせ** をクリックします。
4. 必要なサービスまたはサポートのリンクを選択します。
5. ご都合の良いお問い合わせの方法を選択します。

詳細情報およびリソースの参照

目的

オペレーティングシステムの再インストール

コンピュータの Diagnostics (診断) プログラムの実行、コンピュータのシステムソフトウェアの再インストール、コンピュータ用のドライバおよび Readme ファイルの更新

オペレーティングシステム、周辺機器類のメンテナンス、RAID、インターネット、Bluetooth®、ネットワーキング、電子メールについての詳細情報の収集

参照先

オペレーティングシステムディスク

Drivers and Utilities CD

 **メモ**：ドライバおよびマニュアルのアップデート版は、support.jp.dell.com で入手できます。

お使いのコンピュータにインストールされた、または support.jp.dell.com/manuals にある『Dell テクノロジガイド』

目的

新規メモリ、増設メモリ、または新規ハードドライブの装着によるコンピュータのアップグレード
疲弊した部品や欠陥のある部品の再インストールや交換

コンピュータの安全に関するベストプラクティス情報の収集
保証情報、契約条件（アメリカのみ）、安全にお使いいただくための注意事項、規制の詳細、快適な使い方、エンドユーザーライセンス契約の確認

サービスタグ / エクスプレスサービスコードの確認。 support.jp.dell.com またはテクニカルサポートに問い合わせるには、サービスタグでコンピュータを特定する必要があります。

参照先

support.jp.dell.com/manuals にある『サービスマニュアル』

 **メモ**：国によっては、コンピュータを開けて部品を交換すると、保証が無効になることがあります。コンピュータの内部で作業をする前に、保証と返品規定を確認してください。

安全および認可機関に関するコンピュータと同梱の文書、および法令等の遵守について説明しているホームページ
(www.dell.com/regulatory_compliance)

コンピュータの背面または底面

目的

ドライバの検索とダウンロード
テクニカルサポートおよび製品ヘルプへの
アクセス
新しく購入された製品のご注文状況の確認
一般的な質問に対する解決策と回答の参照
コンピュータの技術的変更に関する最新の
アップデートや、技術者または専門知識を
お持ちのユーザーを対象とした高度な技術
資料の参照

参照先

デルサポートサイト (support.jp.dell.com)



基本仕様

システムのモデル

Dell Inspiron 1370

本項では、セットアップ、ドライバのアップデート、およびコンピュータのアップデートの際に必要な可能性がある情報を記載します。詳細については、

support.jp.dell.com/manuals で製品の詳細仕様を参照してください。

-  **メモ**：提供される内容は地域により異なる場合があります。コンピュータの設定に関する詳細については、 → **ヘルプとサポート**をクリックし、コンピュータに関する情報を表示するためのオプションを選択してください。

プロセッサー

タイプ	Intel® Pentium® Intel Core™2 Solo Intel Core2 Duo
-----	---

コンピュータ情報

システムチップセット	Intel GS45 + ICH9M SFF
------------	------------------------

カメラ

ピクセル	1.3 メガピクセル
ビデオ解像度	160 x 120 ~ 1280 x 1024 (30 fps で 160 x 120 ~ 640 x 480)

7-in-1 メモリカードリーダー

メモリカードコ ントローラ	Realtek RTS5159
メモリカードコ ネクタ	7-in-1 コンボカードコ ネクタ
サポートしてい るフラッシュ カード	SD SDHD (SD High- Density) SDHC (SD High- Capacity) マルチメディアカード (MMC) MMC <u>プラス</u> xD ピクチャカード メモリスティック メモリスティック PRO

メモリ

メモリモジュ ールコネクタ	ユーザーがアクセス可 能な SODIMM コネク タ x 2
メモリモジュ ールの容量	2 GB、3 GB、4 GB、 6 GB
メモリタイプ	DDR3 1,067 MHz

 **メモ**：メモリをアップグレードする
手順については、
support.jp.dell.com/manuals の
『サービスマニュアル』を参照して
ください。

コネクタ

オーディオ	ステレオヘッドフォ ン/スピーカーコネク タ x 1
-------	----------------------------------

コネクタ

ミニカード	Type IIIA フルミニカードスロット x 1、ハーフサイズミニカードスロット x 1
HDMI コネクタ	19 ピン
ネットワークアダプタ	RJ45 コネクタ
USB	4 ピン USB 2.0 対応コネクタ x 3
ビデオ	15 ピンコネクタ (メス)

通信

モデム (オプション)	外付け V.92 56 K USB モデム
ネットワークアダプタ	システム基板上に 10/100/1000 Ethernet LAN

通信

ワイヤレス	WLAN、WWAN および Bluetooth® ワイヤレステクノロジー
-------	--------------------------------------

ディスプレイ

タイプ	13.3 インチ HD WLED バックライト、TrueLife
縦幅	189.25 mm
幅	306.8 mm
対角線	336.6 mm

バッテリー

4 セルリチウムイオン	
奥行き	32.2 mm
縦幅	20.87 mm
幅	270.4 mm

バッテリー

重量	0.23 kg
充電時間（概算）	1 時間で充電率 80%、2 時間で充電率 100%（コンピュータの電源がオフの場合）
寿命（概算）	300 サイクル（充電 / 放電）

8 セルリチウムイオン

奥行き	33.63 mm
縦幅	42.01 mm
幅	279.8 mm
重量	0.41 kg
充電時間（概算）	4 時間（コンピュータの電源がオフの場合）
電圧	14.8 VDC（4 セル / 8 セル）

バッテリー

動作時間（概算）	バッテリー駆動時間は、使用状況によって異なります。
コイン型電池	CR-2032

AC アダプタ

入力電圧	100 ~ 240 VAC
入力電流	1.5 A
入力周波数	50 ~ 60 Hz
出力電力	65 W
出力電流	3.34 A（連続稼働の場合）
定格出力電圧	19.5 ± 1 VDC
動作温度	0 ~ 40°C
保管温度	-40 ~ 70°C

寸法と重量

縦幅	17.2 ~ 26.4 mm
幅	329.8 mm
奥行き	223.0 mm
重量 (ODD エアベイと 4 セルバッテリー装着の場合)	1.68 kg よりも軽量に構成可能

コンピュータ環境

温度範囲

動作時	0 ~ 35°C
保管時 (非動作時)	-40 ~ 65°C

相対湿度 (最大) :

動作時	10 ~ 90 パーセント (結露しないこと)
-----	-------------------------

コンピュータ環境

保管時 (非動作時)	5 ~ 95 パーセント (結露しないこと)
------------	------------------------

最大振動 (ユーザー環境をシミュレートするランダム振動スペクトラムを使用時) :

動作時	0.66 GRMS
保管時 (非動作時)	1.30 GRMS

最大耐久衝撃 (動作時 - ハードディスクドライブ上で実行している Dell Diagnostics (診断) プログラムおよび 2 ミリ秒の正弦半波パルスを使用して測定。非動作時 - ヘッドが固定位置にあるハードディスクドライブおよび 2 ミリ秒の正弦半波パルスを使用して測定) :

動作時	110 G
保管時 (非動作時)	160 G

コンピュータ環境

空気中浮遊汚染物質
レベル

G2、または
ISA-S71.04-1985 が
定める規定値以内

付録

Macrovision 製品通知

この製品には、Macrovision Corporation および他の権利所有者が所有する一定の米国特許権および知的所有権によって保護されている著作権保護技術が組み込まれています。本製品の著作権保護テクノロジーは Macrovision Corporation に使用権限があり、同社の許可がない限り、家庭内および限定的な表示にのみ使用することを目的としています。リバースエンジニアリングや分解は禁止されています。

NOM またはメキシコの公式規格の情報（メキシコの み）

以下は、メキシコの公式規格（NOM）の仕様に従った、本書で取り上げている装置に関する情報です。

輸入者：

Dell México S.A. de C.V.

Paseo de la Reforma 2620 – Flat 11°

Col. Lomas Altas

11950 México, D.F.

Laptops

法令遵守モデル 番号

電圧

周波数

消費電流

出力電圧

出力電流

P06S

100-240 V CA

50-60 Hz

1.5 A

19,5 V de CC

3.34 A

詳細については、コンピュータに付属しているガイドの安全にお使いいただくための注意事項をお読みください。

安全にお使いいただくためのベストプラクティスの追加情報に関しては、法令遵守ホームページ www.dell.com/regulatory_compliance を参照してください。

索引

C

CD の再生および作成 32

D

Dell Diagnostics (診断) プログラム 48

Dell Factory Image Restore 55

Dell テクノロジガイド

詳細情報 69

Diagnostics (診断) チェックリスト 66

DVD、再生および作成 32

F

FTP ログイン、匿名 63

I

ISP

ISP 14

80

S

SIM 10

W

Windows

再インストール 59

Windows の再インストール 59

い

インターネット接続 14

え

エネルギー

節約 33

か

カスタマイズ

 デスクトップ **32**

 電源設定 **33**

カスタマーサービス **61**

く

空気の流れの確保 **5**

こ

コンピュータの機能 **32**

コンピュータのセットアップ **5**

さ

サポートサイト

 世界各地 **62**

サポートの電子メールアドレス **63**

し

システムの再インストールのオプション **53**

システムの復元 **53**

システムメッセージ **45**

出荷時のイメージの復元 **55**

仕様 **72**

省エネルギー **33**

せ

製品

 情報および購入 **62**

製品の送付

 返品または修理 **64**

接続

 インターネット **14**

セットアップの作業を開始する前に **5**

索引

そ

その他の情報の検索 **69**

ソフトウェアの機能 **32**

ソフトウェアの問題 **41**

損傷の防止 **5**

つ

通気

 コンピュータ **5**

通気の確保 **5**

て

デルオンラインへのアクセス **67**

デルサポートサイト **71**

デルサポートセンター **44**

デルに連絡してサポートを受ける **66**

電源タップ

 使い方 **6**

電源の問題

 解決 **39**

電子メールアドレス

 テクニカルサポート **63**

と

ドライバおよびダウンロード **71**

ドライバのロールバック **58**

ね

ネットワーク接続

 修正 **38**

は

バックアップ

 作成 **34**

ハードウェアに関するトラブルシューティング **48**

ハードウェアの問題

診断 48

へ

ヘルプ

サポートの依頼 60

ほ

保証、返品 64

も

問題の解決 37

ゆ

有線ネットワーク

ネットワークケーブルの接続 7

り

リソース 69

わ

ワイヤレスインターネット接続 14

Printed in China
Printed on Recycled Paper

www.dell.com | support.dell.com



0V080XA00